

SISTEMA POLIBREAL®

➤ **Tratamiento de sumideros**

Requisitos del soporte:

El soporte base deberá disponer de un rebaje que genere un espacio libre respecto del ala del sumidero.

La unión del sumidero con la bajante será estanca y, además, deberá estar situada por debajo de la cara inferior del forjado.

El sumidero estará recibido al forjado e inmobilizado con la bajante ya instalada, para que las operaciones de fontanería que pudieran ser realizadas posteriormente no incidan en la impermeabilización.

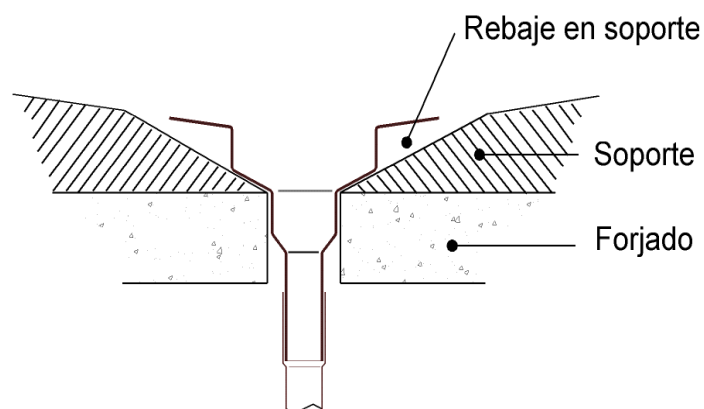

Descripción en memoria de proyecto:

- * Sellado del sumidero al forjado mediante vertido de mástico bituminoso POLIBREAL® de forma que una parte penetre entre el ala del sumidero y el soporte base y otra recubra el ala y se extienda por la pared interior del sumidero.
- * Lámina de aluminio liso adherida al POLIBREAL® vertido anteriormente, incluso por el interior de la cazoleta.
- * La impermeabilización del sumidero será prolongación de la general de la cubierta, realizando la entrega en el interior de la cazoleta.

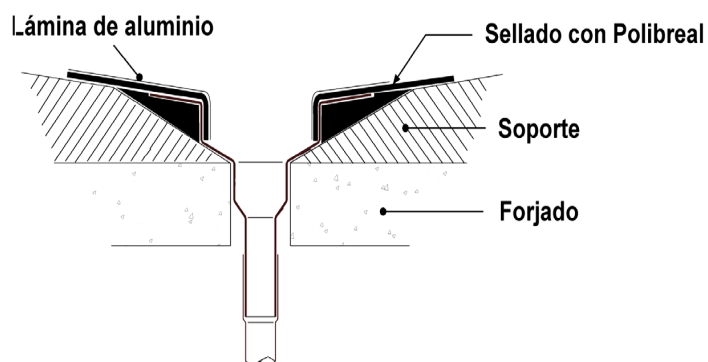

El tratamiento se considera en la medición general de la impermeabilización.